

Liukumäki, teräsliuku

BASIC352

KOMPAN
Let's play



Tuotenumero BASIC352-3418P

Tuotetiedot

Mitat PxLxK	65x319x198 cm
Ikäryhmä	2+
Leikkikapasiteetti	2
Värvivaihtoehdot	

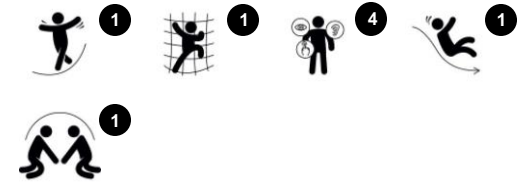

Liukumäki on leikkipaikan magneetti!
Perinteisen liukumisen lisäksi lapset voivat
piiloutua liukumäen alle.

Liukumäki, teräслиuku

BASIC352

KOMPANI
Let's play



Paneelien materiaalina on 19 millimetrin paksuinen EcoCore™. EcoCore™ on erittäin kestävä ja ympäristöystävällinen materiaali, joka voidaan kierrättää käytön jälkeen ja jonka ydin on valmistettu sataprosenttisesti kierrätysmateriaalista.



Ruostumattomasta teräksestä valmistetut osat on tehty korkealaatuisesta materiaalista maailmanlaajuisten leikkipuistoja koskevien standardien mukaisesti. Teräksen pinta lasipuhalletaan valmistuksen jälkeen sileän liukumispinnan aikaansaamiseksi.



Askelmat on tehty PUR:stä. Se säilyttää ominaisuutensa -30–60 °C:n lämpötiloissa. Materiaali on UV-stabiloitu.

Tuotenumero BASIC352-3418P

Asennustiedot

Putoamis korkeus enintään	120 cm
Turva-alue	20,0 m ²
Asentajien (henkilö)määrä	2
Asennusaika	6.0
Kaivanto	0,18 m ³
Betonivalu	0,00 m ³
Perustuksen syvyys (vakio)	60 cm
Lähtöksen paino	153 kg
Ankkurointivaihtoehdot	Maa-ankk. ✓ Pinta-as. ✓

Takuutiedot

EcoCore HDPE	Elinikäinen
Ruostumaton teräслиuku	10 vuotta
PUR-osat	10 vuotta
Takuuseen kuuluvat varaosat	10 vuotta



Liukumäki, teräслиuku

BASIC352

Putoamiskorkeus enint. | Kokonaiskorkeus | Turva-alue

Putoamiskorkeus enint. | Kokonaiskorkeus

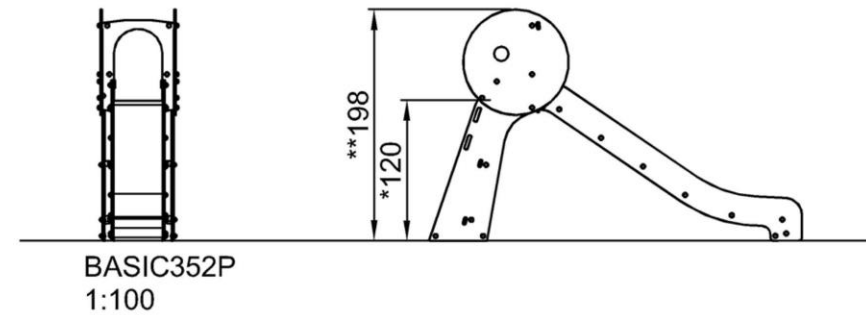
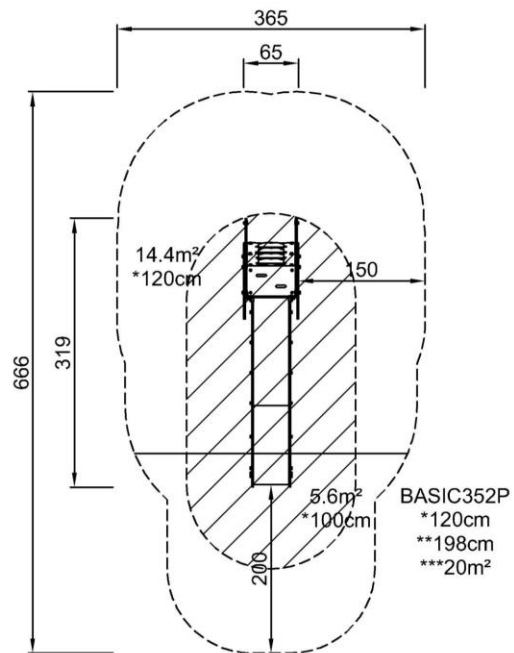

[Klikkaa nähdäksesi suhde 1:100 NÄKYMÄ YLHÄÄLTÄ](#)

Liukumäki, teräsliuku

BASIC352



Slide

Physical: sliding develops spatial awareness and a sense of balance. Furthermore, the core muscles are trained when sitting upright going down.
Social-Emotional: empathy stimulated by turn-taking.
Cognitive: young children develop their understanding of space, speed and distances when sliding down quickly.

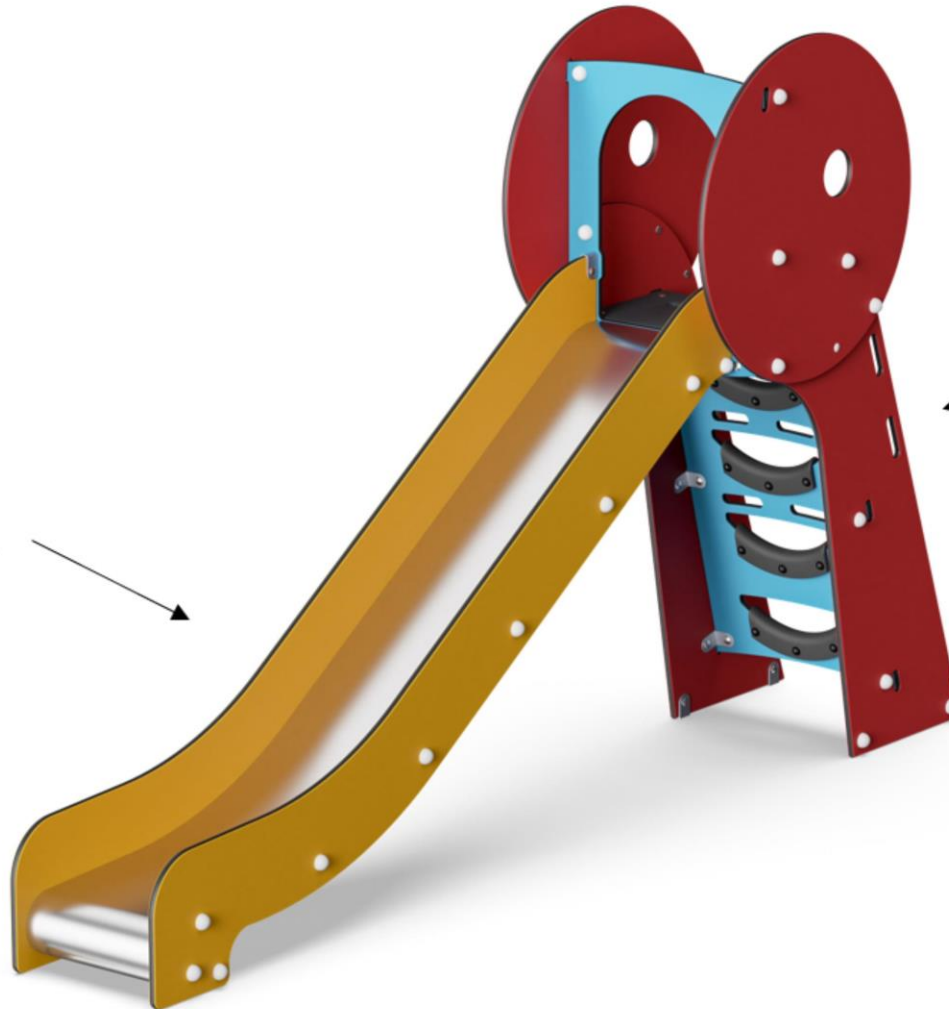

Stair ladder

Physical: cross-coordination and hand-eye coordination are developed when children climb the ladder. The climbing also trains leg and arm muscles.

Liukumäki, teräsliuku

BASIC352



FYYSINEN

Liikkumisen ilo:
motoriset taidot, lihakset,
sydän, luuntiheys



SOSIAALIS-EMOTIONAALINEN

Yhdessä olemisen ilo:
yhteistyö, suvaitsevaisuus,
kuuluu joukkoon



KOGNITIIVINEN

Oppimisen ilo:
uteliaisuus, syy-seuraussuhteiden
ymmärtäminen, maailman ymmärtäminen



LUOVUUS

Uuden tuottamisesta saatu ilo:
tuottaa jotakin yhdessä,
materiaalien kokeilu



TASAPAINOILU

Tasapainoilu on pystyssä pysymistä kävellessä tai seisossa pinnalla, joka tekee siitä haastavaa (esim. huojuva, kalteva tai kapea pinta).



POMPPIMINEN

Pomppiminen on pomppimisliikkeen tekemistä reagoivalla, joustavalla, kimmoisalla tai venyvällä pinnalla.



KIIPEILY

Kiipeily on ylöspäin suuntautuvaa liikettä, jossa käsiä ja jalkoja koordinoidaan ristiin, pystysuoralla tai kaltevalla pinnalla tai verkolla.



RAKENTAMINEN

Rakentaminen on uusien kuvioiden tuottamista, esineiden tai materiaalien siirtämistä uusiin asetelmiin tai rakentamista materiaaleilla, joita voidaan muokata tai käsitellä.



RYÖMIMINEN

Ryömiminen on eteenpäin tai taaksepäin suuntautuvaa liikettä, jossa käsiä ja jalkoja koordinoidaan ristiin vaakasuoralla tai hieman kaltevalla pinnalla.



ESITTÄVÄ LEIKKI

Esittävään leikkiin motivoi leikkivälineet, jotka luovat raamit, paikan tai ympäristön uskottelu- tai roolileikkitalanteiden näyttelemiseen.



LIITÄMINEN

Liittäminen on liikkumista pisteestä toiseen siirtämättä jalkoja joko vaaka- tai pystysuunnassa, istuvassa, makaavassa tai seisovassa asennossa, antaen painovoiman tehdä työn.



KÄSILLÄ ROIKKUMINEN

Käsillä roikkuminen on kehon kannattelua käsillä tai käsivarsilla, mahdollisesti siirtääkseen itsensä toiselle tasolle tai leikkivälineelle.



HYPPIMINEN

Hyppiminen on ylös tai alas hyppimistä kovalla alustalla.



VETÄMINEN

Vetäminen on esineen vetämistä itseään kohti tai itsensä vetämistä esinettä kohti yhdellä tai kahdella kädellä tai mahdollisesti koko kehoa käyttäen.



TYÖNTÄMINEN

Työntäminen on esineen työntämistä pois päin itsestä yhdellä tai molemmilla käsillä, mahdollisesti koko kehoa käyttäen.



KEIKKUMINEN

Keikkuminen on edestakaisin tai sivuttain keikkumista esimerkiksi jousitetulla välineellä.



PYÖRIMINEN

Pyörimiseen sisältyy joko pysty- tai vaakasuorassa tapahtuva hitaampi käänös, jota helpottaa jokin valine.



SÄÄNTÖLEIKKI

Sääntöleikkeihin motivoivat leikkivälineet, joissa on sääntöleikkeihin sisältyviä viittauksia ja vaativat yhteistyön tekemistä, kuten ristinolla tai pallopelit.



AISTIMINEN

Aistiminen on tiedon vastaanottamista aistijärjestelmää käyttäen: näköä, tuntoa, kuuloa tai kehohavaintoja käyttäen.



LIUKUMINEN

Liukuminen on liikkumista nopeasti alaspäin istuen liukumäessä.



SEURUSTELU

Seurustelu on tapaamista, kommunikointia tai yhteistyön tekemistä toiminnassa, joka kannustaa ja helpottaa sosiaalista vuorovaikutusta.



KIEPPUMINEN

Kieppuminen on nopeaa, toistuvaa, pysty- tai vaakasuorassa tapahtuvaa kehon kääntämistä välineessä, joka helpottaa liikettä.



HUOJUMINEN

Huojuminen on huojumista edestakaisin tai ympäri maaten, istuen tai mahdollisesti seisten, heiluri- tai kiertoliikettä tehden esimerkiksi riippumatolla tai köydellä.



KEINUA

Keinuminen on keinumista edestakaisin tai ympäri, istuen, seisten tai maaten vapaassa kaarissa.



IHMETTELY

Ihmettelyä saadaan aikaan leikkivälineissä, joissa lapset tarvitsevat ja joutuvat käyttämään loogista, abstraksia tai luovaa ajattelua sekä muistia.